

Zeparo ZIO

Сепараторы микропузырьков, шлама и комбинированные



Сепараторы микропузырьков, шлама и комбинированные

Широкий ассортимент сепараторов Zeparo позволяет решать проблемы с воздухом и шламом в системах отопления, охлаждения, геосистемах – от удаления воздуха до удаления мельчайших частиц магнетита. Система helistill обеспечивает невероятную эффективность сепараторов. Сепараторы Zeparo Industrial (ZI) были разработаны заводом IMI Pneumatex специально для сложных систем с целью удалить из системы воздух и очистить систему от шлама не используя фильтры, которые могут забиться и требуют регулярной промывки.

Ключевые особенности

Очищает и защищает оборудование

Защищает от неисправности и отказа вследствие попадания шлама такое критически важное оборудование, как котлы, насосы, клапаны, чиллеры и теплосчетчики. Нет опасности засорения - выделенный шлам может быть легко и быстро выведен из системы с помощью дренажного клапана. Уменьшает затраты на обслуживание, экономит время и увеличивает срок службы системы в целом.

Магнит - аксессуар

Оптимизирует эффективность сепарации путем выделения мелких магнитных частиц из шлама и магнетита. Легок в установке и прост в эксплуатации.

Среда:

Неагрессивные и нетоксичные среды.
Антифриз до 50%.

Давление:

Максимально допустимое давление, PS: 10 бар / 16 бар - см. артикулы
Минимально допустимое давление, PSmin: 0 бар

Температура:

Максимально допустимая температура, TS:
PN10: 110°C
PN16: 160°C
Минимально допустимая температура, TSmin:

PN10, PN16: -10°C

Материал:

Сталь. Цвет „бериллий“.

Соединение:

Фланцы в соответствии с EN-1092-1.

Стандарты:

Изготовлен согласно PED 2014/68/EU.

Транспортировка и хранение:

В теплых и сухих местах.

Технические характеристики

Область применения:

Системы отопления, холодоснабжения, геосистемы.

Артикулы

Зепаро ZIO DN 50-150

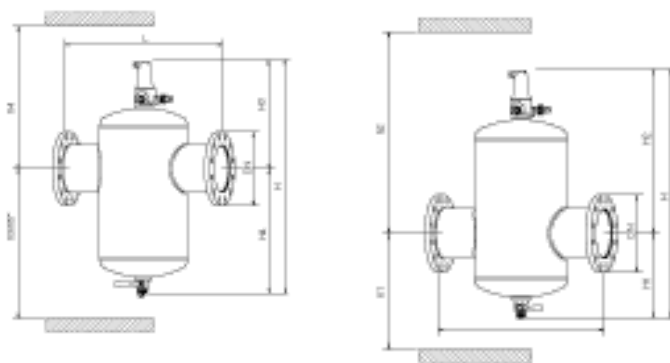

Тип Industrial.

Фланцевое соединение. Монтаж на горизонтальный трубопровод.

Сепараторы микропузырьков и шлама. *Zeparo ZIO from DN 50 to DN 150 are equipped with one air separator ZUTX and one drain ball valve.*

Сепараторы микропузырьков

Сепараторы шлама

PN 10

Тип	DN	H	h1	h2	h3	h4	h5*	H1	H2	H3	H4	L	Q _{nom} [m ³ /h]	Q _{max} [m ³ /h]	m [кг]	EAN	№ изделия
ZIO 50F	50	646	264	452	426	290	596	299	417	255	391	350	11	25	16	7640148633062	788 2050
ZIO 65F	65	646	264	452	426	290	596	299	417	255	391	350	19	42	18	7640148633079	788 2065
ZIO 80F	80	759	295	534	508	321	663	260	499	286	473	470	26	65	26	7640148633086	788 2080
ZIO 100F	100	759	295	534	508	321	663	260	499	286	473	475	44	100	29	7640148633093	788 2100
ZIO 125F	125	961	410	621	595	436	765	375	586	401	560	635	67	155	52	7640148633109	788 2125
ZIO 150F	150	961	410	621	595	436	765	375	586	401	560	635	95	222	56	7640148633116	788 2150

*) Length for mounting the magnetic bar

Зепаро ZIO DN 200-600

Тип Industrial.

Фланцевое соединение. Монтаж на горизонтальный трубопровод.

Dirt and microbubble separator. Equipped with two ball valves for draining and air vent.

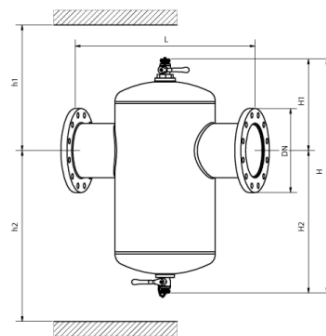

PN 10

Тип	DN	H	H1	H2	h1	h2	L	Q _{nom} [m ³ /h]	Q _{max} [m ³ /h]	m [кг]	EAN	№ изделия
ZIO 200F	200	1115	455	660	805	910	775	170	395	95	7640161636637	303020-51500
ZIO 250F	250	1315	480	835	830	1085	890	306	618	139	7640161636644	303020-51600
ZIO 300F	300	1315	520	795	870	1045	1005	435	890	157	7640161636651	303020-51700
ZIO 350F	350	1660	600	1060	950	1310	1050	575	1040	265	7640161636668	303020-51800
ZIO 400F	400	1660	626	1034	976	1284	1150	750	1350	305	7640161636675	303020-51900
ZIO 450F	450	2085	725	1360	1075	1610	1450	945	1680	515	7640161636682	303020-52000
ZIO 500F	500	2085	750	1335	1100	1584	1600	1160	2230	590	7640161636699	303020-52100
ZIO 600F	600	2655	985	1670	1335	1920	1800	1685	3440	720	7640161636705	303020-52200

PN 16

Тип	DN	H	H1	H2	h1	h2	L	Q _{nom} [m ³ /h]	Q _{max} [m ³ /h]	m [кг]	EAN	№ изделия
ZIO 350F	350	1660	615	1045	965	1295	1050	575	1040	415	7640161628571	793 6350
ZIO 400F	400	2080	710	1370	1060	1620	1150	750	1350	695	7640161628588	793 6400
ZIO 450F	450	2180	735	1445	1085	1695	1450	945	1680	860	7640161628595	793 6450
ZIO 500F	500	2510	865	1645	1215	1895	1600	1160	2230	1035	7640161628601	793 6500
ZIO 600F	600	2955	1000	1955	1350	2205	1800	1685	3440	1750	7640161628618	793 6600

Модели TS > 110°C, PS > 10 бар по запросу.

Зераро ZIMA

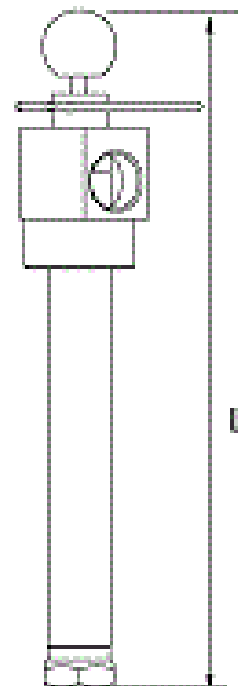

Вворачиваемый магнитный стержень для монтажа по желанию заказчика для Zераро ZIO.
Тройник с магнитным стержнем и гильзой. Для повышения эффективности удаления магнетита.

Тип	m [кг]	L	EAN	№ изделия
ZIMA 50/100	3,0	380	7640148633604	788 0100
ZIMA 125/200	4,3	497	7640148633611	788 0200
ZIMA 250	5,4	720	7640161634794	788 0250
ZIMA 300/350	6,3	940	7640161636965	788 0300
ZIMA 400/600	7,1	1165	7640161636972	788 0400

Зераро ZHI

Теплоизоляция для Zераро ZIO. Системы отопления.

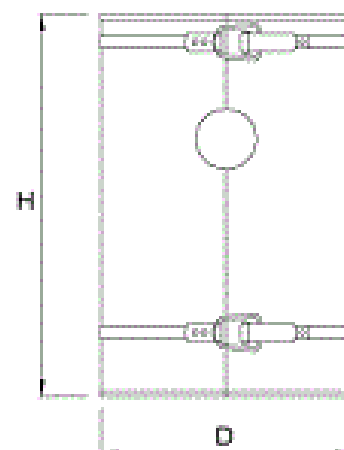

Тип	DN	D	H	SD*	m [кг]	EAN	№ изделия
ZHI 50/65 ZIO	50/60	278	405	50	3,7	7640148633642	787 2065
ZHI 80/100 ZIO	80/100	349	515	60	7,3	7640148633659	787 2100
ZHI 125/150 ZIO	125/150	453	716	60	14,4	7640148633666	787 2150

*) Толщина изоляции

Зераро ZUTX с функцией отключения и промывки

Наружная резьба. Вертикальная установка.

For automatic air vent of Zeparo ZIO DN 200 - DN 600

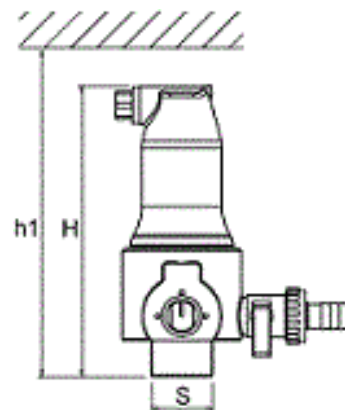

Тип	H	h1	m [кг]	S	dpu [бар]	EAN	№ изделия
ZUTX 25	159	184	1,3	R1	10	7640148632485	789 1325

dpu= Диапазон рабочего давления

Класс давления Зераро будет снижен до PN 10 при его оборудовании воздухоотводчиком ZUT.

<http://www2.imi-hydronic.com/ru/products-solutions/Pressurisation-and-Water-quality/-2/---/Zeparo-ZIO/>